

PHILIPS

HearLink

Chargeur Plus

miniRITE T R
CROS



Mode d'emploi

Chargeur compatible avec les

miniRITE T R HearLink x030 et HearLink CROS

Introduction de ce mode d'emploi

Ce mode d'emploi vous guide dans l'utilisation et l'entretien de votre nouvel Philips Chargeur Plus MNR T R.

Veillez à lire attentivement ce mode d'emploi, y compris la section **Avertissements**.

Il décrit comment utiliser au mieux votre chargeur.

Si vous avez des questions supplémentaires relatives à l'utilisation de votre chargeur, veuillez contacter votre audioprothésiste.

| **À propos de** | Pour bien commencer | Utilisation quotidienne | Avertissements | Plus d'informations |

REMARQUE IMPORTANTE

Pour plus de détails sur les fonctionnalités de votre solution d'aide auditive spécifique, reportez-vous au mode d'emploi de celle-ci.

Usage prévu

Usage prévu	<p>Le chargeur est conçu pour recharger les aides auditives et les émetteurs CROS pourvus de batteries rechargeables.</p> <p>Le produit est conçu pour être utilisé avec une solution auditive déterminée.</p>
Instructions d'utilisation	<p>Il n'existe aucune instruction d'utilisation pour le chargeur à proprement parler.</p>
Utilisateur prévu	<p>Personne souffrant d'une perte auditive, utilisant une aide auditive et les personnes en charge de l'utilisateur. Audioprothésiste responsable du réglage de l'accessoire.</p>
Groupe prévu d'utilisateurs	<p>Adultes et enfants de plus de 36 mois.</p>
Environnement d'utilisation	<p>Intérieur et extérieur.</p>
Contre-indications	<p>Aucune contre-indication.</p>
Avantages cliniques	<p>Consulter les avantages cliniques de l'aide auditive.</p>

Sommaire

À propos de

Contenu de la boîte	6
---------------------	---

Pour bien commencer...

Chargeur	8
----------	---

Conditions de température	9
---------------------------	---

Préparation du chargeur	10
-------------------------	----

Recharger les aides auditives	12
-------------------------------	----

Utilisation quotidienne

Recharger vos aides auditives	14
-------------------------------	----

Recharger le chargeur	16
-----------------------	----

Fonction batterie externe	18
---------------------------	----

Alimenter et recharger via d'autres sources	19
---	----

Sécher vos aides auditives	20
----------------------------	----

Entretien de votre chargeur	21
-----------------------------	----

Avertissements

Avertissements généraux	22
-------------------------	----

Plus d'informations

Dépannage	26
Conditions d'utilisation	30
Garantie	32
Déclarations de conformité	36

Contenu de la boîte

La boîte contient les accessoires suivants :



Chargeur
(CTN: HEA6004)



Prise murale
(varie d'un
pays à l'autre)



Câble

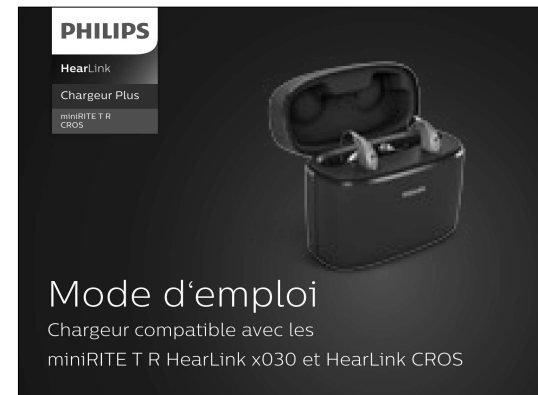

Ce mode d'emploi

Chargeur

Description et fonction

Câble USB
Insérer dans
la prise murale

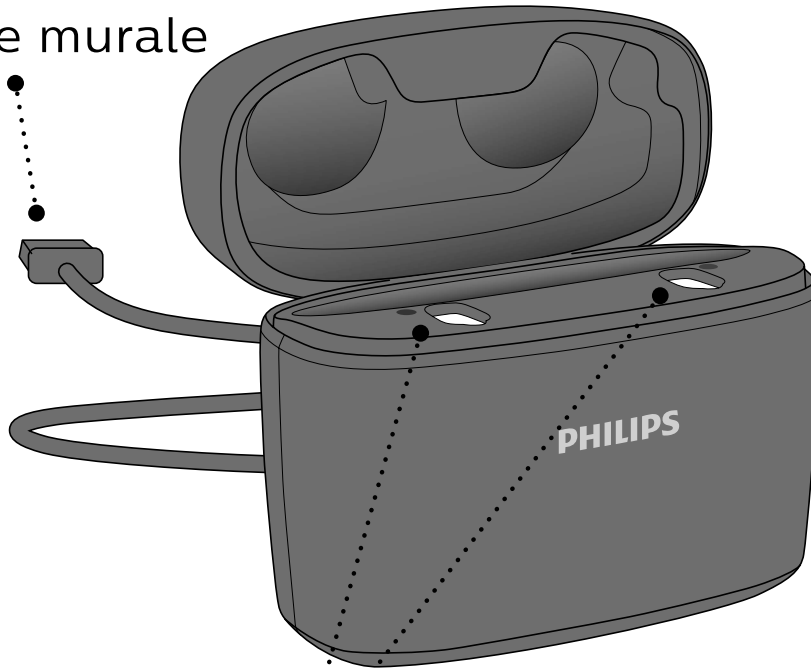

Ports de charge
Pour les aides auditives lors
de la charge

Prise murale
Pour branchement
secteur

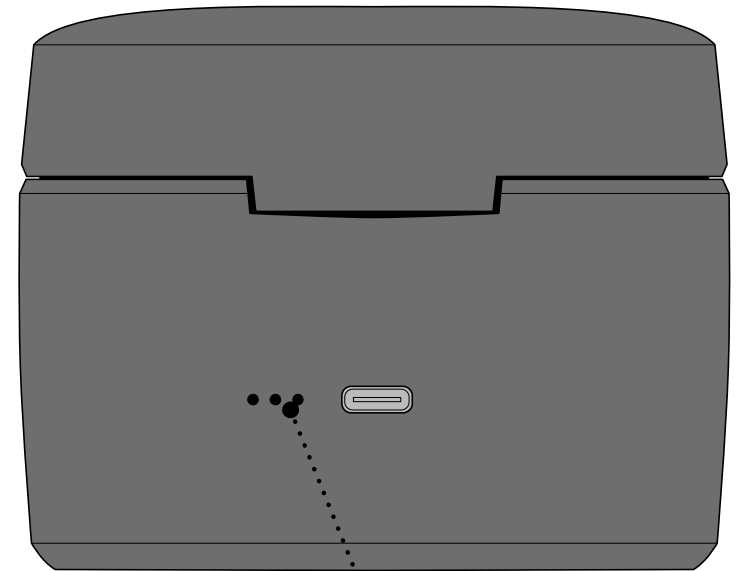
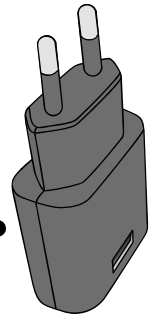

Indicateur de batterie
Affiche l'état de charge
de la batterie externe/
le niveau de charge de la
batterie externe

Conditions de température

Température	Condition de charge
En-dessous de +5°C	Pas de charge en raison de la basse température.
+10°C à +35°C	Condition optimale de charge. La charge des aides auditives peut prendre jusqu'à 3 heures.
+5°C à +10°C et +35°C à +38°C	Charge prolongée. La charge des aides auditives peut prendre jusqu'à 4 heures.
Au-dessus de +38°C	Pas de charge en raison de la température élevée.

REMARQUE IMPORTANTE

Ne pas exposer le chargeur à des températures inférieures à -20°C ou supérieures à +60°C.

Préparation du chargeur

Connecter à la source d'alimentation

Étape 1

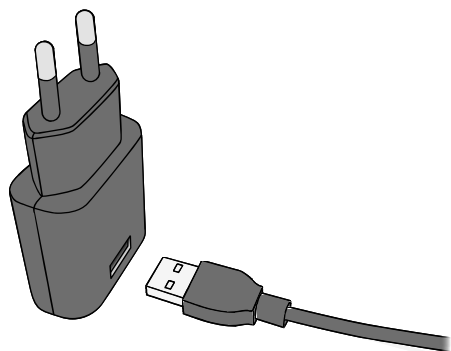

Insérez le connecteur USB dans la fiche électrique.

Étape 2

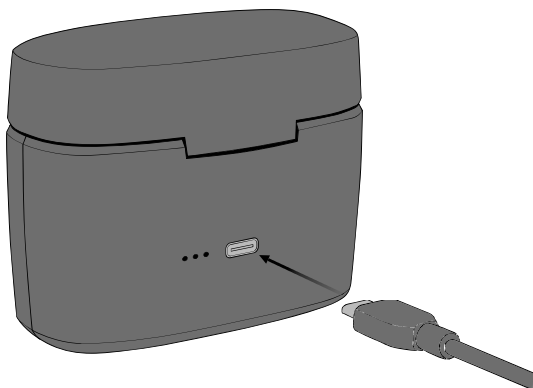

Insérez l'autre extrémité du câble USB à l'arrière du chargeur.

Étape 3

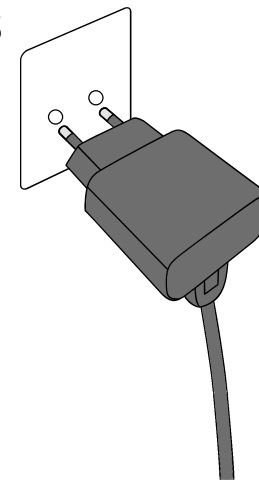

Insérez la fiche électrique dans une prise murale.

Le chargeur s'allume automatiquement et commence à charger la batterie externe intégrée.

Le chargeur est allumé

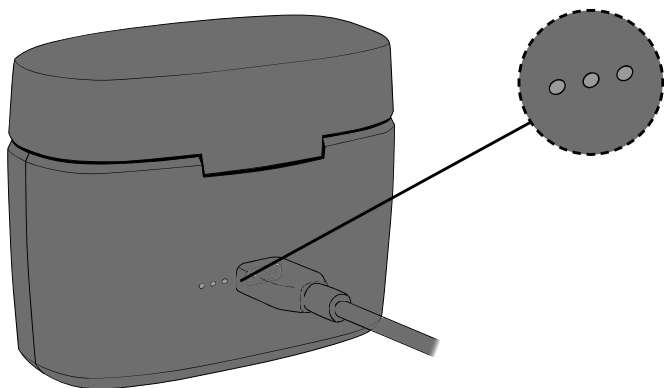

Lorsque le chargeur est connecté à l'alimentation, l'état de charge de la batterie externe du chargeur est affiché.

Première utilisation - Recharger la batterie externe

Lorsque vous utilisez votre chargeur pour la première fois, il est important de recharger complètement la batterie intégrée du chargeur.

Recharger les aides auditives

Placez les aides auditives dans le chargeur

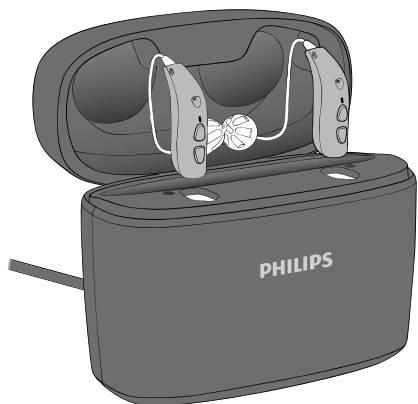

Placez les aides auditives dans les ports de charge comme indiqué sur l'image et fermez le couvercle. Veillez à ce que vos aides auditives correspondent aux points de couleur des ports de charge du chargeur qui distinguent droite et gauche.

Le point de couleur ROUGE est pour l'aide auditive droite. Le point de couleur BLEU est pour l'aide auditive gauche.

État de charge

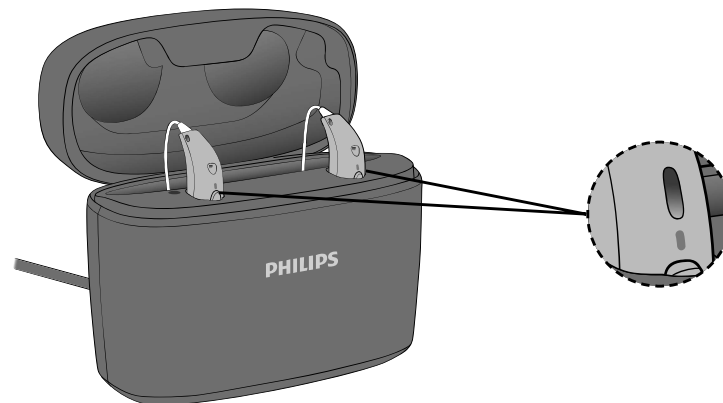

Les voyants LED des aides auditives s'allument lorsque les aides auditives sont placées correctement dans le chargeur.

Voyant LED d'état de charge de l'aide auditive :

ORANGE = Charge en cours
VERT = Charge complète

Recharger vos aides auditives

Veillez à recharger complètement vos aides auditives avant la première utilisation et rechargez-les chaque nuit. Cela vous permet de commencer votre journée avec des aides auditives complètement chargées.

Si votre aide auditive est complètement déchargée, le temps de chargement normal est de :

3 heures	1 heure	0,5 heure
Entièrement chargée	Chargée à 50 %	Chargée à 25%

Lorsque la batterie de vos aides auditives est complètement chargée, le processus de chargement s'arrête automatiquement. Le temps de charge peut varier en fonction de la capacité restante de la batterie et entre l'aide auditive gauche et droite.

Le couvercle du chargeur sert de protection et de stockage pour vos aides auditives. Pendant la charge, lorsque vous ouvrez le couvercle, les voyants lumineux (LED) de vos aides auditives s'allument pour indiquer leur état de charge.

Remarque

Si vous n'avez pas utilisé votre aide auditive depuis longtemps et que vous essayez de la recharger, 30 secondes peuvent s'écouler avant le début du chargement de l'aide auditive. Pour plus d'informations, consultez le mode d'emploi de votre aide auditive.

REMARQUE IMPORTANTE

Veillez à ce que votre chargeur soit alimenté ou que la batterie intégrée du chargeur soit chargée lorsque l'aide auditive ou l'émetteur sont installés dans le port de charge. Dans le cas contraire, vos aides auditives ou l'émetteur resteront allumés et continueront à consommer l'énergie de la batterie.

Recharger le chargeur

Votre Chargeur Plus contient une batterie intégrée Lithium-ion rechargeable qui fait également office de batterie externe. Cela vous permet de recharger une paire d'aides auditives au moins trois fois sur une batterie externe complètement chargée lorsque vous êtes en déplacement.

Lorsque le chargeur est branché à une source d'alimentation

- Vos aides auditives et la batterie intégrée du chargeur sont en cours de charge.

Lorsque le chargeur est débranché d'une source d'alimentation

- Le chargeur rentre en mode **Batterie externe**, ce qui vous permet de charger vos aides auditives lorsque vous n'avez pas accès à une prise électrique.

Durée de mise en charge





Batterie de la batterie externe	Batterie externe + aides auditives
Jusqu'à 4 heures selon le niveau de charge	Jusqu'à 8 heures selon le niveau de charge

Remarque

Il est recommandé de laisser le couvercle fermé à chaque fois que vous chargez vos aides auditives.

Lorsque le chargeur est connecté à une source d'alimentation, les voyants lumineux (LED) sur votre chargeur indiquent l'état de charge de la batterie externe.

Les voyants lumineux (LED) s'éteignent brièvement une fois la batterie externe complètement chargée.

	Charge (batterie trop faible pour recharger les aides auditives)
	Charge
	
	
	Entièrement chargé





 clignotement ORANGE  ORANGE  VERT

REMARQUE IMPORTANTE

Lors du chargement, les voyants lumineux de votre chargeur doivent être allumés comme décrit dans ce mode d'emploi. Si les voyants lumineux ne sont pas allumés comme décrit, débranchez le chargeur et consultez votre audioprothésiste.

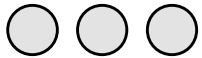
Fonction batterie externe

Lorsque le chargeur est déconnecté de l'alimentation, les voyants lumineux (LED) de votre chargeur indiquent le niveau de charge de la batterie externe. Vous pouvez vérifier le niveau de batterie restant en ouvrant le couvercle du chargeur.

	Trois cycles de recharge complète de deux aides auditives
	Deux cycles de recharge complète de deux aides auditives
	Un cycle de recharge complète de deux aides auditives
	Batterie trop faible pour un cycle de recharge complet

 Clignotement ORANGE  VERT

Stockage à long terme

Avant de stocker le chargeur durant une période plus longue (plus de 14 jours), veillez à recharger complètement la batterie externe du chargeur. Ainsi, la batterie pourra être à nouveau chargée.

Remarque

Pour protéger la batterie rechargeable, il est nécessaire de charger complètement la batterie externe du chargeur tous les 12 mois, sinon la batterie rechargeable aura peut-être besoin d'être remplacée.

Alimenter et recharger via d'autres sources

Vous pouvez alimenter et charger la batterie du chargeur depuis d'autres sources qu'une prise électrique murale. Cela peut être réalisé à l'aide du câble USB du chargeur.

Assurez-vous que la source d'alimentation est compatible USB 2.0, sortie minimale de 500 mA.

Exemples de sources d'alimentation :

- Ordinateur
- Voiture

REMARQUE IMPORTANTE

Lorsque vous utilisez une prise électrique murale, utilisez l'alimentation électrique d'origine fournie (5,0V/1A) pour le chargeur.

Sécher vos aides auditives

Le Chargeur Plus utilise la chaleur de la charge inductive pour sécher vos aides auditives lorsque vous les placez dans les ports de charge.

Le séchage de vos aides auditives est activé lorsque vous les placez dans les ports de charge et la charge commence.

REMARQUE IMPORTANTE

Veillez à retirer le câble USB lorsque vous transportez le chargeur.

Entretien de votre chargeur

Veillez toujours à ce que le chargeur soit sec et propre avant de l'utiliser. Nettoyez les ports de charge en utilisant un chiffon sec. N'utilisez pas d'eau ou de liquide de nettoyage pour nettoyer les ports de charge.

Rangez votre chargeur dans un endroit sec, par exemple dans la chambre.

Veillez à maintenir le chargeur dans un environnement où la température se situe entre +5°C et +38°C.

REMARQUE IMPORTANTE

Pour nettoyer le chargeur, utilisez un chiffon doux et sec. Le chargeur ne doit jamais être lavé ni immergé dans l'eau ni aucun autre liquide.

Avertissements généraux

Pour votre sécurité personnelle et pour garantir une utilisation correcte de votre chargeur, vous devez bien vous familiariser avec les avertissements d'ordre général suivants avant de l'utiliser. Consultez votre audioprothésiste si vous rencontrez des opérations inattendues ou des incidents sérieux avec le chargeur au cours de son utilisation ou à cause de son utilisation. Votre audioprothésiste vous aidera à résoudre les problèmes liés à la manipulation et, le cas échéant, à effectuer un signalement auprès du fabricant et/ou des autorités nationales.

Utilisation du chargeur

Le chargeur doit uniquement être utilisé en respectant les indications et le réglage de votre audioprothésiste.

Risque de brûlures

Ne placez rien d'autre que les aides auditives dans les ports de charge.

Risque d'étouffement

Le chargeur, les aides auditives et leurs composants doivent être tenus hors de portée des enfants et de toute autre personne susceptible de les avaler ou de se blesser à leur contact.

En cas d'ingestion d'une petite pièce, consultez immédiatement un médecin ou rendez-vous dans un hôpital.

Chaleur

Le chargeur ne doit jamais être exposé à une température extrême, par exemple en le laissant dans une voiture garée en plein soleil.

Le chargeur ne doit pas être séché dans un four à micro-ondes ou tout autre type de four.

Explosifs

Le chargeur peut être utilisé en toute sécurité dans des conditions normales d'utilisation. Le chargeur n'a pas été testé pour la conformité avec les normes internationales concernant les atmosphères explosives.

Par conséquent, n'utilisez pas le chargeur dans des environnements présentant un danger d'explosion, par ex. des mines, des environnements riches en oxygène ou des zones où des anesthésiques inflammables sont manipulés.

Batterie rechargeable

Ne tentez pas d'ouvrir le chargeur car cela pourrait endommager la batterie.

N'essayez jamais de remplacer la batterie. S'il est nécessaire de la remplacer, veuillez renvoyer votre appareil au fournisseur. La garantie deviendra nulle en cas de présence de signes d'altération.

Si la batterie fuit, ne portez pas ou ne transportez pas votre chargeur

car cela peut provoquer une irritation de la peau à cause de l'acide fuyant de la batterie. Si votre peau a été en contact avec l'acide d'une batterie qui fuit, utilisez un chiffon sec pour l'essuyer et assurez-vous qu'il ne reste aucune trace d'acide sur votre peau. Si vous ressentez une irritation cutanée, consultez votre médecin. Pour de plus amples instructions concernant la manipulation de votre chargeur, consultez votre audioprothésiste.

Le rechargement sécurisé des batteries au moyen du connecteur USB dépend entièrement de la source extérieure des signaux. Lorsqu'il est raccordé à un équipement externe branché à une prise murale, cet équipement doit être conforme aux normes de sécurité IEC 62368-1 ou à des normes équivalentes.

Connexion à un équipement externe

La sécurité d'utilisation du chargeur, lorsqu'il est connecté à un équipement

Avertissements généraux

externe avec un câble USB, dépend de la source extérieure des signaux. Lorsque le chargeur est connecté à un équipement externe branché à une prise murale, cet équipement doit être conforme aux normes de sécurité IEC 62368-1 ou à des normes équivalentes.

Risques d'incendie

La source d'alimentation de votre chargeur n'a pas assez d'énergie pour provoquer un incendie dans des conditions normales d'utilisation.

Soyez attentif à votre environnement

Évitez d'interagir avec votre chargeur lorsque vous devez diriger votre attention sur autre chose. Cela peut vous distraire de votre environnement, par exemple lorsque vous êtes dans la circulation. Veuillez vous référer au code de la route concernant l'utilisation des appareils de communication en conduisant.

Effets secondaires possibles

Bien que les matières utilisées pour fabriquer votre chargeur soient hypoallergéniques, dans des cas très rares, elles peuvent provoquer une irritation de la peau ou d'autres effets secondaires.

Si ces effets se produisent, consultez un médecin.

Transport à bord d'un avion

Consultez la compagnie aérienne pour obtenir des détails concernant le transport du chargeur de votre aide auditive à bord d'un avion.

Faites preuve de prudence avec les implants actifs

Il est recommandé de maintenir une distance d'au moins 15 centimètres entre le chargeur et l'implant, par ex. ne le transportez pas dans une poche de poitrine puisqu'il contient

des aimants. En général, suivez les directives recommandées par les fabricants de défibrillateurs implantables et de stimulateurs cardiaques concernant l'utilisation avec des appareils électroniques portables et des aimants.

Si vous avez un implant actif, contactez le fabricant de votre appareil implantable pour des informations sur les risques d'interférences.

Implants actifs

Le chargeur a été minutieusement testé et caractérisé pour la santé humaine conformément aux normes internationales en matière d'exposition humaine (rapport d'absorption spécifique – SAR), de puissance électromagnétique induite et de tensions dans le corps humain. Les valeurs d'exposition sont bien en dessous des limites de sécurité

acceptées internationalement pour le SAR, l'alimentation électromagnétique induite et les tensions dans le corps humain définies dans les normes pour la santé humaine.

Charge

Pour éviter que la batterie ne se détériore pendant le stockage, chargez votre chargeur tous les 12 mois.

Utilisation d'accessoires d'autres marques

N'utilisez que des accessoires, des transducteurs ou des câbles fournis par le fabricant de cet appareil. Les accessoires qui ne sont pas d'origine peuvent réduire la compatibilité électromagnétique (CEM) de votre chargeur.

Dépannage

Symptôme	Causes possibles
Les aides auditives ne s'allument pas après avoir été retirées du chargeur	Le chargeur n'a pas eu le temps d'allumer les aides auditives avant qu'elles ne soient retirées du chargeur
Deux voyants lumineux (LED) du chargeur émettent des clignotements ORANGE	L'aide auditive ou le chargeur sont trop froids ou trop chauds
Trois voyants lumineux (LED) du chargeur émettent des clignotements ORANGE	Erreur système
Le voyant lumineux (LED) du chargeur reste éteint lorsque le chargeur est connecté à l'alimentation	Le chargeur n'est pas en charge

Solutions

Placez les aides auditives dans les ports de charge et essayez à nouveau, ou utilisez le bouton-poussoir pour allumer les aides auditives manuellement

Déplacez l'aide auditive et le chargeur à un endroit où la température se situe entre +5°C et +38°C

Contactez votre audioprothésiste

Vérifiez si la prise secteur est connectée correctement

Assurez-vous que la source d'alimentation fournit suffisamment de puissance pour votre chargeur

Suite page suivante

Dépannage

Symptôme	Causes possibles
Le voyant lumineux (LED) de l'aide auditive clignote en VERT lorsque l'aide auditive est placée dans le chargeur	L'aide auditive n'a pas été utilisée pendant une longue période
La LED de l'aide auditive reste éteinte lorsque l'aide auditive est placée dans le chargeur	Le chargeur n'est pas branché
	L'aide auditive ou le chargeur sont trop chauds ou trop froids
	La charge est incomplète. La température de la pièce dépasse +35 °C, ce qui prolonge le temps de charge. Le chargeur a arrêté la charge pour protéger la batterie.
	L'aide auditive n'est pas insérée correctement dans le chargeur
Le voyant lumineux (LED) de l'aide auditive clignote en ORANGE lorsque l'aide auditive est placée dans le chargeur	Erreur système

Solutions

Selon le niveau d'énergie de la batterie de l'aide auditive, celle-ci reprendra une charge normale après un délai allant jusqu'à 10 minutes.

Veillez à laisser l'aide auditive dans le chargeur au cours de ce processus.

Vérifiez si la prise murale du chargeur est connectée correctement ou si la batterie externe est suffisamment chargée

Déplacez l'aide auditive et le chargeur à un endroit où la température se situe entre +5°C et +38°C

Réinsérez l'aide auditive dans le chargeur. Cela complètera la charge en 15 minutes environ.

Vérifiez qu'il n'y ait pas d'impuretés dans les ports de charge

Contactez votre audioprothésiste

Conditions d'utilisation

Conditions de fonctionnement	Température : +5°C à +38°C Humidité : 5 % à 93 %, sans condensation Pression atmosphérique : 700 hPa à 1 060 hPa
Transport et conditions de stockage	La température et l'humidité ne doivent pas excéder les limites ci-dessous pendant des périodes prolongées lors du transport et du stockage : Température : -20°C à +60°C Humidité : 5 % à 93 %, sans condensation

Pour des informations concernant les conditions d'utilisation de l'aide auditive, consultez le mode d'emploi de l'aide auditive.

Garantie internationale

Votre appareil bénéficie d'une garantie internationale, assurée par le fabricant. Cette garantie internationale couvre les défauts de fabrication et matériels de l'appareil à proprement parler. Elle ne porte pas sur les accessoires tels que les piles, tubes, écouteurs, embouts et filtres, etc. Les problèmes provoqués par une manipulation ou un entretien inapproprié(e), une utilisation excessive, des accidents, des réparations effectuées par un tiers non agréé, une exposition à des conditions corrosives, des changements physiques au niveau de votre oreille, des dommages dus à la pénétration de corps étrangers dans l'appareil ou des ajustements incorrects ne sont PAS couverts par la garantie internationale et peuvent l'annuler. La garantie internationale expliquée ci-dessus n'affecte pas les droits juridiques dont vous bénéféciez

peut-être, de par les législations nationales régissant la vente des biens de consommation du pays dans lequel vous avez acheté votre appareil. Votre audioprothésiste peut également offrir une garantie plus large que celle qui est prévue par les dispositions de cette garantie internationale. Pour obtenir davantage d'informations, veuillez le consulter.

Si vous avez besoin de services d'entretien

Prenez régulièrement rendez-vous avec votre audioprothésiste qui pourra entretenir, régler, et réparer votre appareil tout au long de sa durée de vie. Votre audioprothésiste peut vous aider à bénéficier d'un service sous garantie auprès du fabricant. Votre audioprothésiste peut exiger des frais de service.

Garantie

Certificat

Nom de l'utilisateur : _____

Audioprothésiste : _____

Adresse de l'audioprothésiste : _____

Téléphone de l'audioprothésiste : _____

Date d'achat : _____

Période de garantie : _____ Mois : _____

Modèle : _____ N° de série : _____

Description des symboles et des abréviations utilisés dans ce mode d'emploi



Avertissements

Les textes marqués d'un symbole d'avertissement doivent être lus avant d'utiliser l'appareil.



Fabricant

L'appareil est produit par le fabricant dont le nom et l'adresse sont mentionnés à côté du symbole. Indique le fabricant du dispositif médical, comme défini dans le règlement de l'UE 2017/745.



Marquage CE

L'appareil est conforme à tous les règlements et directives de l'UE.



Déchets électroniques (DEEE)

Recyclez les aides auditives, les accessoires, les piles ou les batteries conformément aux réglementations locales.

Les utilisateurs d'aides auditives peuvent également renvoyer les déchets électroniques à leur audioprothésiste. Équipements électroniques couverts par la directive 2012/19/UE relative aux déchets et au matériel électrique (DEEE).



Marque de conformité réglementaire (RCM)

Cet appareil est conforme aux exigences de sécurité électrique, de compatibilité électromagnétique et de spectre radioélectrique applicables aux appareils fournis aux marchés australien ou néo-zélandais.

Description des symboles supplémentaires utilisés sur les étiquettes



Garder au sec

Indique un dispositif médical qui doit être protégé de l'humidité.



Symbole de prudence

Consultez le mode d'emploi pour les avertissements et les précautions.



Numéro de référence

Indique le numéro de référence du fabricant afin que le dispositif médical puisse être identifié.



Numéro de série

Indique le numéro de série du fabricant afin qu'un appareil médical spécifique puisse être identifié.



Dispositif médical

Cet appareil est un dispositif médical.



Nature de la tension d'alimentation

Indique que la nature de l'alimentation électrique de l'appareil devrait être en CC (courant continu).



Li-ion

Symbole de recyclage de la batterie

Symbole de recyclage de la batterie Lithium-ion.



Limite de température

Indique les limites de température auxquelles le dispositif médical peut être exposé en toute sécurité.

**Limite d'humidité**

Indique le taux d'humidité auquel le dispositif médical peut être exposé en toute sécurité.

FW**FW**

Version du firmware utilisée dans l'appareil.

CTN**Référence produit**

Code d'identification commercial du produit

Déclaration REACH

REACH impose à Philips Hearing Solutions de fournir des informations sur la teneur en substances chimiques pour les substances extrêmement préoccupantes (SVHC) si elles sont présentes à plus de 0,1 % du poids de l'article. Des informations plus récentes sont disponibles sur le site web : www.hearingsolutions.philips.com/REACH.

Déclarations de conformité

États-Unis et Canada

Cet appareil est conforme à la partie 18 des normes FCC.

Cet équipement respecte les limites d'exposition aux rayonnements de radiofréquences dans un environnement non contrôlé stipulées par la FCC et d'Innovation, Sciences et Développement économique Canada.

L'utilisation d'autres accessoires non vérifiés par le fabricant peut entraîner une non-conformité aux directives d'exposition de la FCC et d'Innovation, Sciences et Développement économique Canada.

Informations pour les utilisateurs

Cet équipement a été testé et s'est avéré conforme aux limites relatives à la partie 18 des règles FCC.

Ces limites sont destinées à fournir une protection raisonnable contre les interférences nocives dans une installation résidentielle.

Cet équipement génère, utilise et peut rayonner de l'énergie en radiofréquence et, s'il n'est pas installé et utilisé selon les instructions, peut provoquer des interférences nocives avec les radiocommunications.

Cependant, il n'est pas garanti que des interférences ne se produisent pas dans une installation particulière. Si cet équipement provoque des interférences nocives avec d'autres équipements électroniques, ce qui peut être déterminé en éteignant et en rallumant l'équipement, l'utilisateur est invité à tenter de corriger les interférences en prenant l'une des mesures suivantes :

- Réorienter ou déplacer l'équipement
- Augmenter la séparation entre l'équipement

Les changements ou les modifications non expressément approuvés par la partie responsable de la conformité pourraient annuler l'autorité de l'utilisateur à faire fonctionner l'appareil.

Cet appareil médical est conforme au Règlement relatif aux dispositifs médicaux (UE) 2017/745.

La déclaration de conformité est disponible auprès du siège social.

SBO Hearing A/S
Kongebakken 9
DK-2765 Smørum
Danemark
hearingsolutions.philips.com/doc

Durée de disponibilité garantie des pièces détachées :
5 ans après la date d'achat. Décret 2014-1482 / Article L111-3 du code de la consommation.
Prodition S.A.S., Parc des Barbanniers, 3 allée des Barbanniers,
92635 GENNEVILLIERS CEDEX - SIREN 301 689 790 R.C.S. NANTERRE

235378 | FR



SBO Hearing A/S
Kongebakken 9
DK-2765 Smørum
Danemark



Les déchets électroniques doivent être traités selon la législation locale.



hearingsolutions.philips.com



Philips et le Philips Shield Emblem sont des marques déposées de Koninklijke Philips N.V. et sont utilisés sous licence. Ce produit a été fabriqué par ou pour et est vendu sous la responsabilité de SBO Hearing A/S, et SBO Hearing A/S est le garant de ce produit.

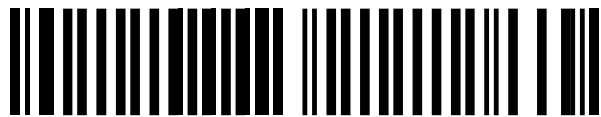

0000235378000001